



Właściwości



- Łączy w sobie podwójnie opatentowaną technologię dezynfekcji i oczyszczania poprzez wytwarzanie rodników hydroksylowych OH- oraz efekt fotokatalizy. Innowacyjna technologia Wellisair z efektywnym wytwarzaniem nieszkodliwych dla człowieka rodników hydroksylowych, które dezynfekują zarówno powietrze jak i powierzchnie poprzez reakcję łańcuchową. Dzięki zaawansowanym procesom utleniania (AOP) eliminuje do 99,9% mikroorganizmów chorobotwórczych (wirusów i bakterii), poprawia jakość powietrza (redukuje lotne związki organiczne i cząsteczki zawieszane) oraz eliminuje nieprzyjemne zapachy.
- Zawiera jeden wkład biocydowy z roztworem nadtlenu wodoru do generowania rodników hydroksylowych.
- Technologia Kleenfan z wentylatorami fotokatalitycznymi o działaniu dezynfekującym. Promienie UV-A, pochodzące z ołowiu, działają na dwutlenek tytanu z generacji turbin Reaktywnych Form Tlenu (RFT), a następnie, poprzez reakcje utleniania / redukcji, eliminują szeroką gamę mikroorganizmów chorobotwórczych (wirusy i bakterie). Mineralizuje ona większość zanieczyszczeń występujących na obszarach miejskich, produkowanych przez pojazdy i przemysł (NOx, SOx, COx, formaldehydy, lotne związki organiczne itp.).
- Zawiera zaawansowaną, inteligentną kontrolę (Advanced Clever Control) z działaniem programu dezynfekcji 24h/dobę, 4 poziomy wskaźnika jakości powietrza oraz alarm wymiany wkładu z biocydem nadtlenu wodoru (około 3 miesiące, w zależności od warunków). Plug&Play, programowalny, inteligentny, automatyczny, tryb oszczędzania energii, Modbus RTU przez PLC.
- Specjalnie zaprojektowany do montażu w drzwiach chłodni i zamrażarek.
- Samonośna konstrukcja obudowy wykonana z ocynkowanej blachy stalowej, wykończona strukturalnie farbą epoksydowo-poliestrową w kolorze białym RAL9016 w standardzie. Inne kolory lub stal nierdzewna są dostępne na życzenie.
- Duża fasetowana kratka wlotowa zapobiegająca intensywnej konserwacji. Dostępne również z płaską mikro-perforowaną kratką wlotową, bardziej elegancką dla drzwi komercyjnych, gdzie ogrzewanie nie jest potrzebne.
- Anodowane aluminiowe łopatki wylotowe, kształt płata, regulowany od 0 do 15° z każdej strony.
- Wentylatory odśrodkowe z podwójnym wlotem EC, napędzane silnikiem z zewnętrznym wirnikiem i niskim poziomem hałasu, z wentylatorami o bardzo niskiej efektywności zużycia.
- Typ "A" bez ogrzewania, tylko powietrze.
- Zawiera sterowanie Plug&Play za pomocą 7-metrowego kabla RJ45 i pilota na podczerwień. Opcjonalnie: Inteligentne sterowanie (programowalne, automatyczne, oszczędzanie energii, Modbus RTU dla BMS...)
- Not available

Specyfikacja

50Hz

Nieogrzewane		
Model	Nominalny przepływ powietrza	Zalecana wysokość montażu
	(m ³ /h)	(m)
KECM 1000 A OH+FC	1840	2,5-3,8
KECM 1500 A OH+FC	2760	2,5-3,8
KECM 2000 A OH+FC	3680	2,5-3,8
KECM 2500 A OH+FC	4600	2,5-3,8
KECM 3000 A OH+FC	5520	2,5-3,8
KECG 1000 A OH+FC	2700	3-4,2
KECG 1500 A OH+FC	3600	3-4,2
KECG 2000 A OH+FC	5400	3-4,2
KECG 2500 A OH+FC	6300	3-4,2
KECG 3000 A OH+FC	7200	3-4,2

60Hz

Nieogrzewane		
Model	Nominalny przepływ powietrza	Zalecana wysokość montażu
	(m ³ /h)	(m)
KECM 1000 A OH+FC	1840	2,5-3,8
KECM 1500 A OH+FC	2760	2,5-3,8
KECM 2000 A OH+FC	3680	2,5-3,8
KECM 2500 A OH+FC	4600	2,5-3,8
KECM 3000 A OH+FC	5520	2,5-3,8
KECG 1000 A OH+FC	2700	3-4,2
KECG 1500 A OH+FC	3600	3-4,2



Nieogrzewane

Model	Nominalny przepływ powietrza	Zalecana wysokość montażu
	(m ³ /h)	(m)
KECG 2000 A OH+FC	5400	3-4,2
KECG 2500 A OH+FC	6300	3-4,2
KECG 3000 A OH+FC	7200	3-4,2

Wymiary

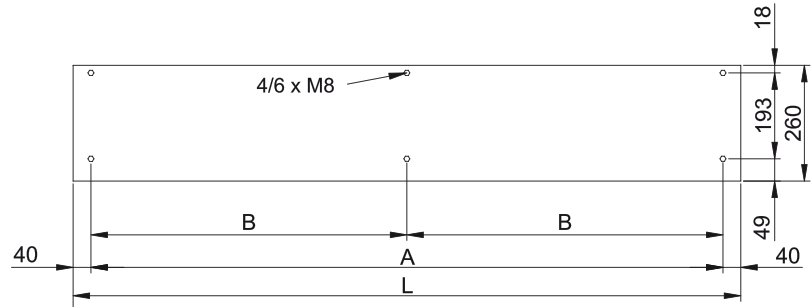
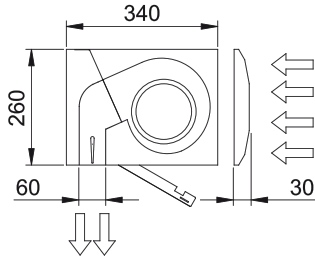

L	A	B
1000	920	-
1500	1420	710
2000	1920	960
2500	2420	1210
3000	2920	1460

